

1

W pierwszej fazie rozplanowujemy rozłożenie elementów montażowych. Następnie przymocowujemy elementy za pomocą wkrętów bi-metalowych, tak aby element był obrócony równoległe do karbu blachy trapezowej. Należy pamiętać, aby nie nawiercać otworów, ponieważ są to wkręty samowierzące

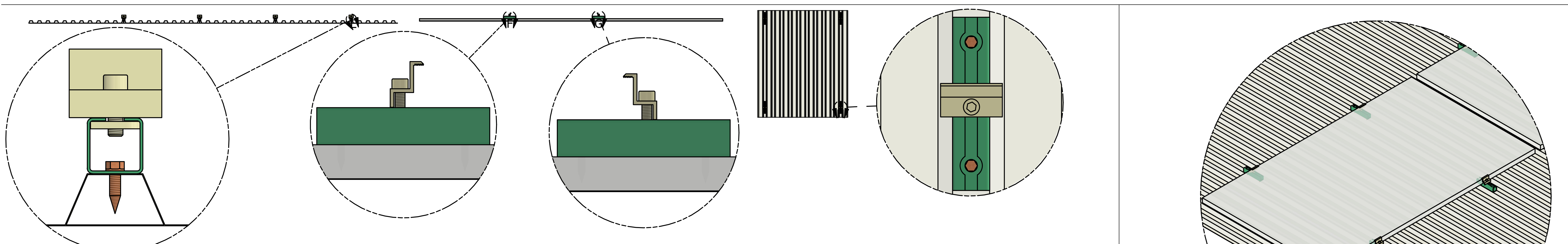

2

Do wspustów rozmieszczonych w elementach montażowych lekko mocujemy klemy końcowe za pomocą śrub imbusowych (wkręcamy je do płytki gwintowanej). Nie mogą one być mocno dokręcone ze względu na konieczność regulacji modułów.

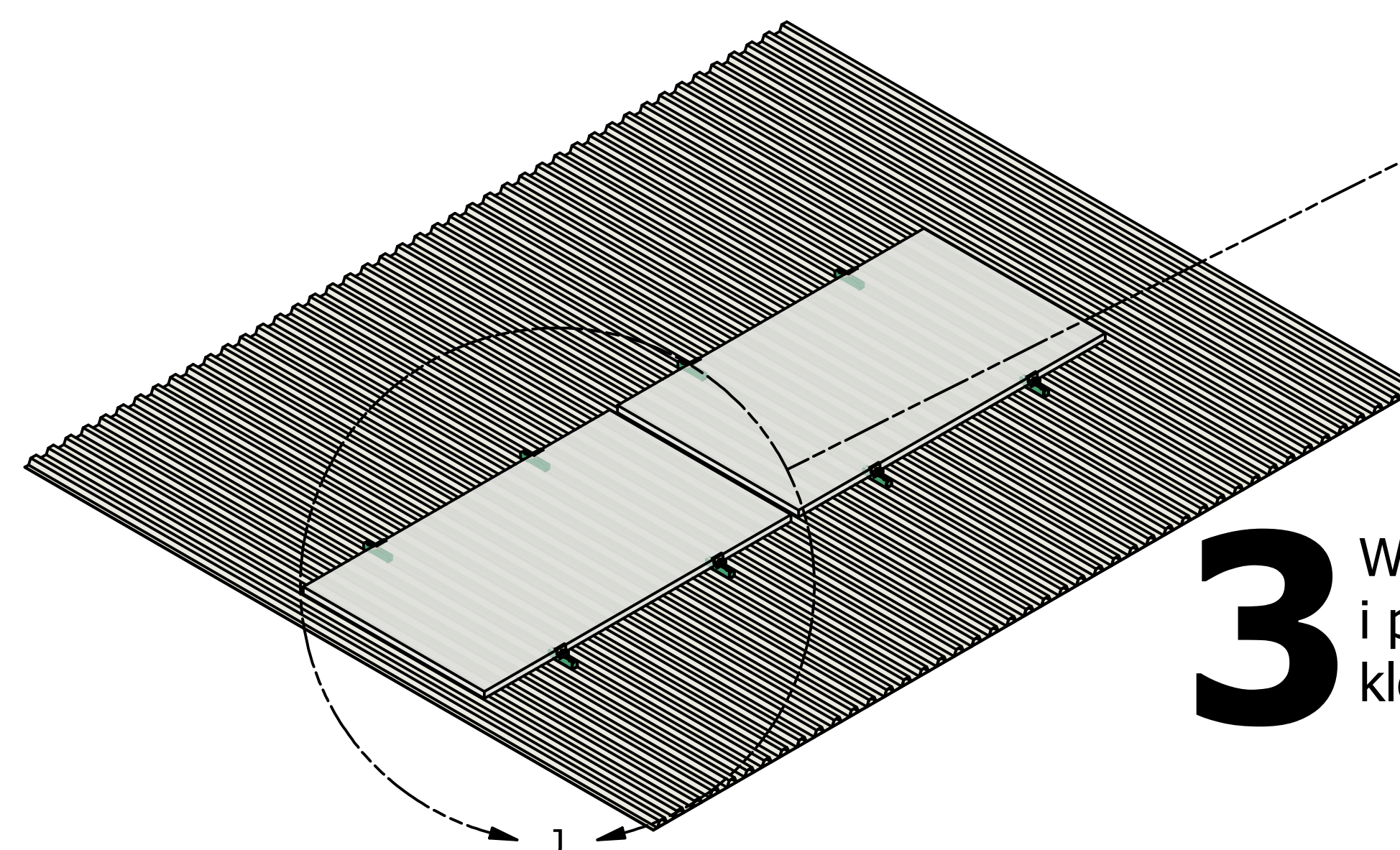

3

W ostatnim kroku rozmieszczamy moduły na konstrukcji i po odpowiednim ich ustawieniu dokręcamy klemy końcowe