

# Instrukcja montażu konstrukcji na trójkątach wkręcanych w poziomie - montaż krótki bok panela

## Potrzebne elementy

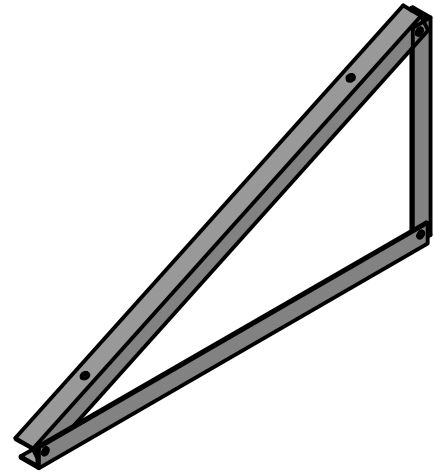

**1. Trójkąt mały**  
(nr.kat.60096-15/60096-35)



**2. śruba dwugwintowa**  
(nr.kat.M10200-M10300)

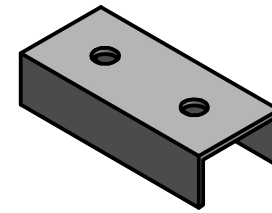

**3. łącznik C120**  
(nr.kat.50120)

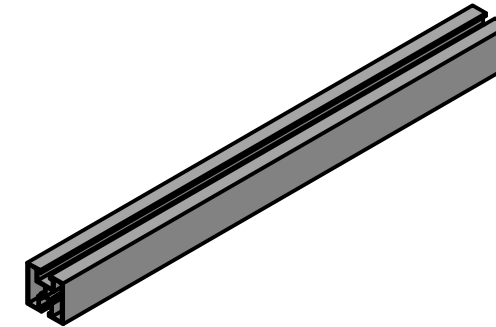

**4. profil montażowy**  
(nr.kat.  
34220-34440)

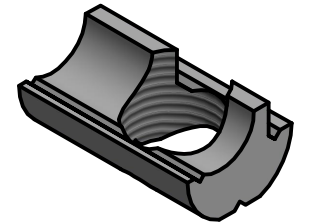

**5. wpust aluminiowy**  
(nr.kat.50032)

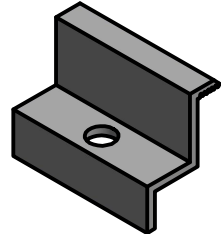

**6.klema końcowa**  
(nr.kat.10ZXX/10ZXXR)

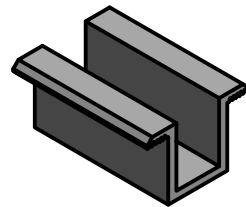

**7.klema środkowa**  
(nr.kat. 10U24/10U24R)

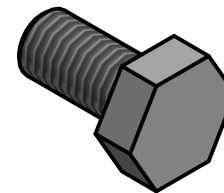

**8. Śruba sześciokątna**  
M10x20 (nr. kat.50120)

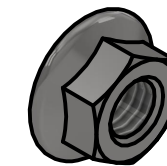

**9.Nakrętka kołnierzowa**  
M10(nr.kat. 5010K)

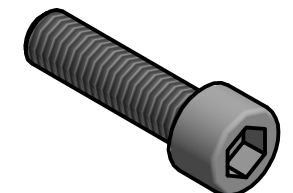

**10. Śruba imbusowa**  
M8 50816-50830

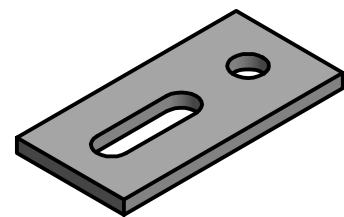

**11. Adapter nierdzewny**  
(nr. kat. 50382)

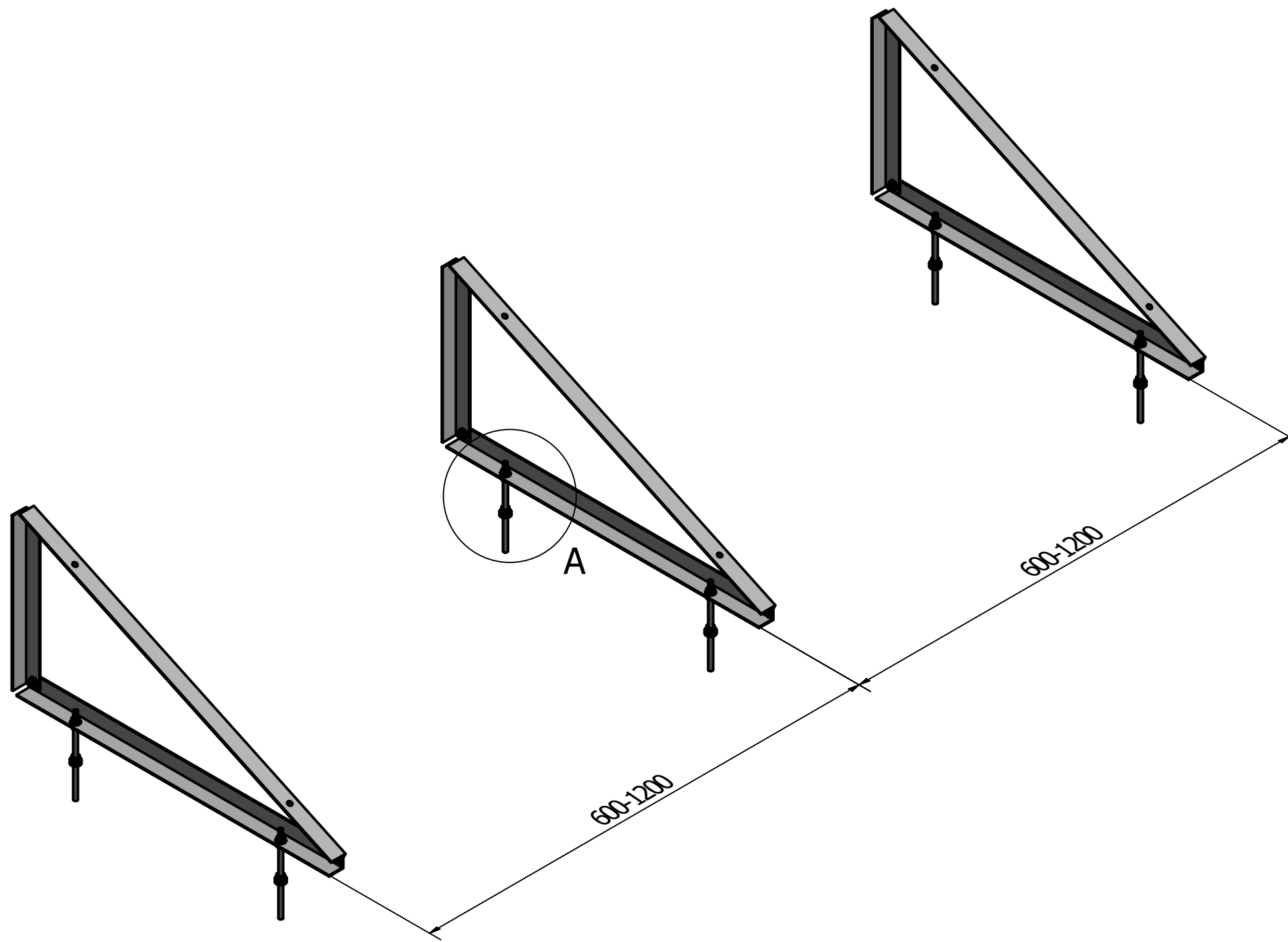

Rozstaw trójkątów jest uzależniony od wysokości terenu nad poziomem morza oraz stref wiatrowych

Rozstaw trójkątów	
Wysokość terenu nad poziomem morza	Rozstaw trójkątów [m]
<300 m n.p.m	1,2
<400 m n.p.m.	1,1
<500 m n.p.m.	1,1
<500 m n.p.m (III strefa wiatrowa)	1,0
<600 m n.p.m.	0,75
<1000 m n.p.m.	0,6

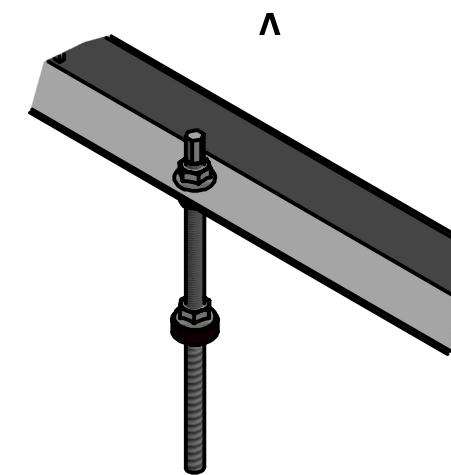

Na początku zlokalizuj, w którym miejscu znajdują się krokwie, a następnie nawierć miejsca, w których zlokalizujesz śruby dwugwintowe (nr.kat.M10200-M10300), (do tej czynności użyj wiertła o średnicy 6 lub 7 mm). Śruby należy wkręcić zgodnie z rozstawem trójkątów pokazanym w tabeli powyżej. Rozstaw śrub dwugwintowych na pojedynczym trójkącie uzależniony jest od jego rodzaju (wielkość, kąt nachylenia). Należy sprawdzić każdorazowo rozkład otworów na zamówionym trójkącie.

Bezpośrednie wkręcenie śruby dwugwintowej może spowodować uszkodzenie krokwi. W przypadku dachu betonowego śruby dwugwintowe mogą również zostać wykorzystane, ale przy tego typu usytuowaniu śrub w miejsce otworu należy umieścić kołek rozporowy. Na każdy trójkąt powinny zostać zastosowane dwie śruby dwugwintowe.

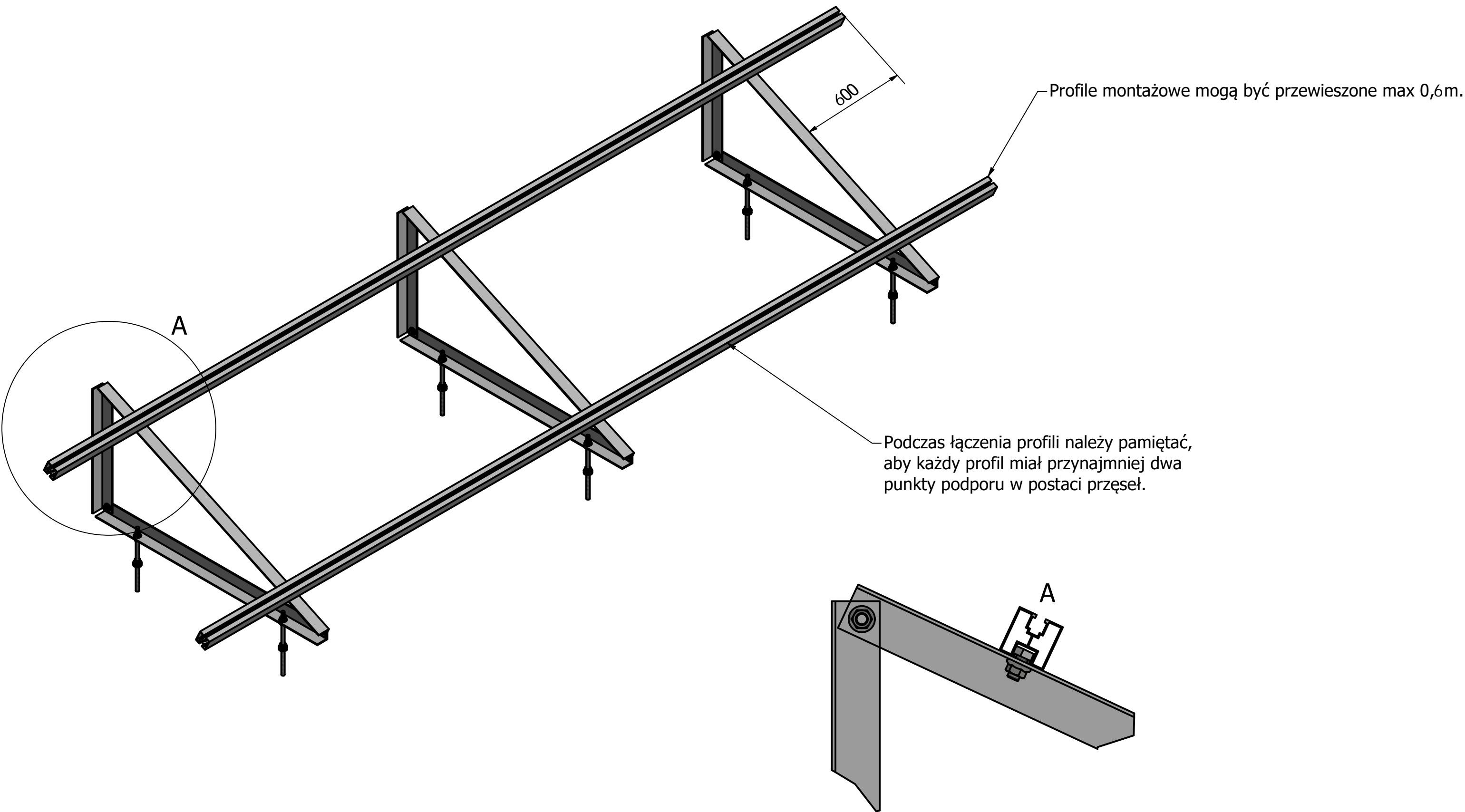

Po utwierdzeniu trójkątów przykręcamy profile montażowe.  
Wykorzystując śruby sześciokątne M10 (nr.kat.501020)  
oraz nakrętki kołnierzone M10 (nr.kat.5010K), które wsuwamy do profilu.

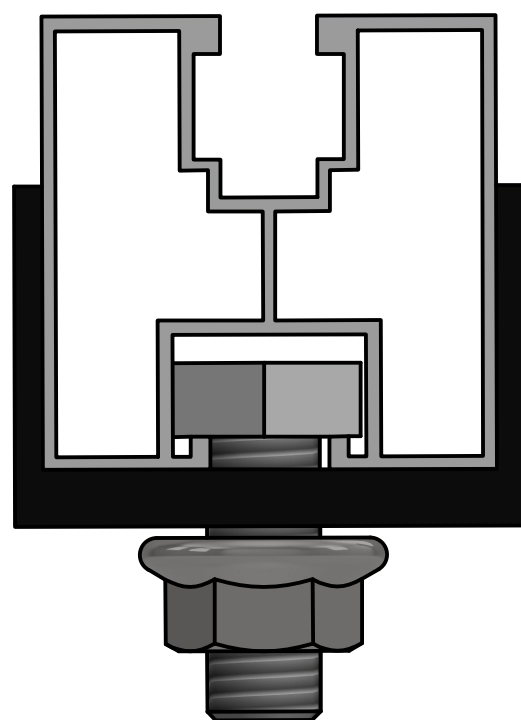

Dwa profile łączymy za pomocą łączników C120(nr.kat.50120) stosując do tego śruby sześciokątne M10x20 (nr. kat.50120) oraz nakrętek sześciokątnych M10 (nr.kat. 5010K)

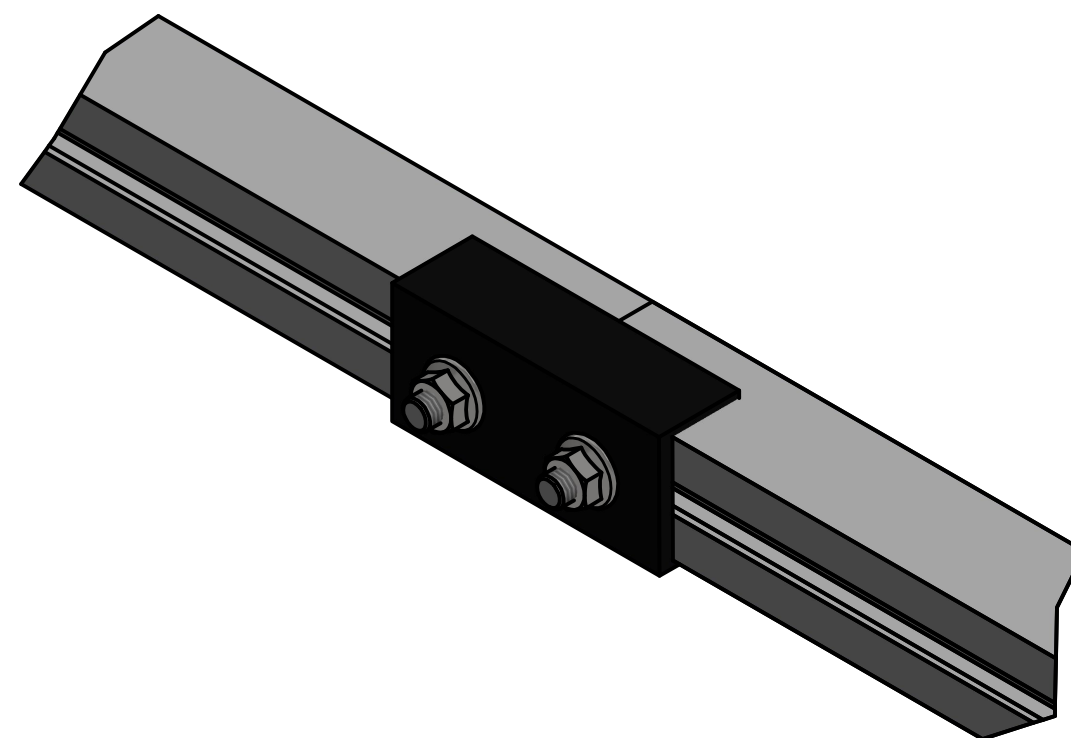

Następnie w profilach umieszczamy wpusty aluminiowe(nr.kat.50032)

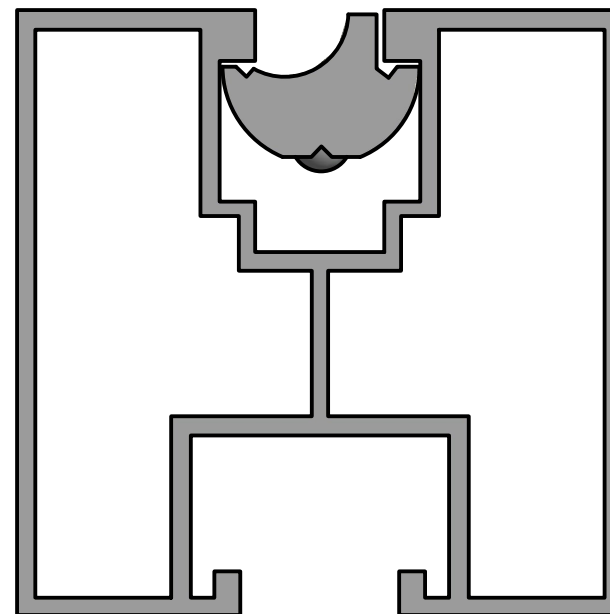
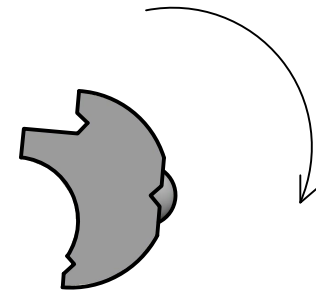

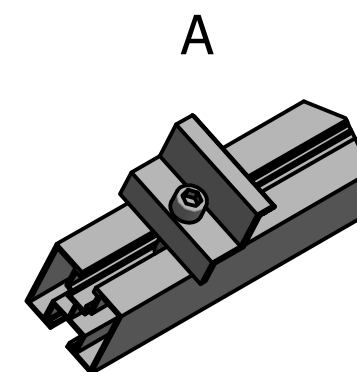
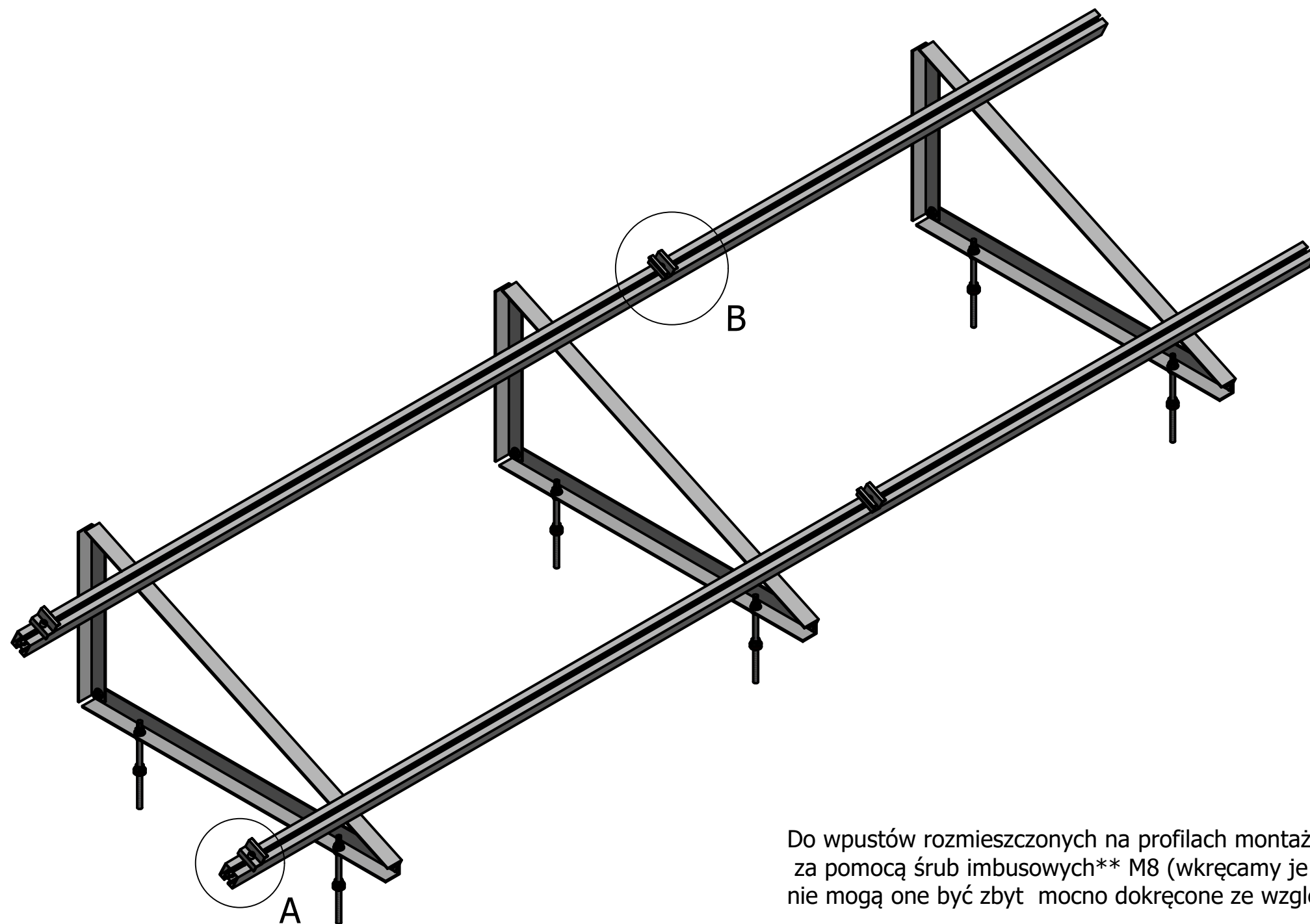

Do wpustów rozmieszczonych na profilach montażowych lekko mocujemy klemy końcowe ( nr.kat. 10XX/10ZXXR)\* za pomocą śrub imbusowych\*\* M8 (wkręcamy je do wpustów aluminiowych), nie mogą one być zbyt mocno dokręcone ze względu na konieczność regulacji modułów.

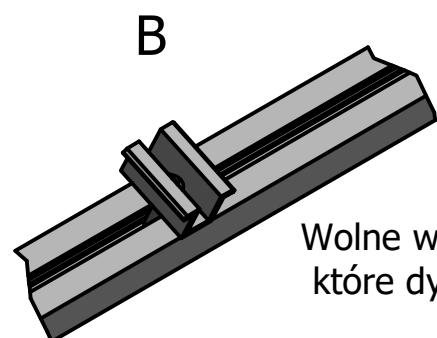

Wolne wpusty zostaną zajęte przez klemy środkowe (nr.kat. 10U24/10U24R), które dystansują od siebie dwa sąsiednie moduły.

\*-"XX" oznacza wysokość klemy w milimetrach (25,30,32,35,40)mm, R-oznaczenie klemy w kolorze czarnym  
 \*\*-- długość gwintu śruby imbusowej M8 (16,20,25,30)mm

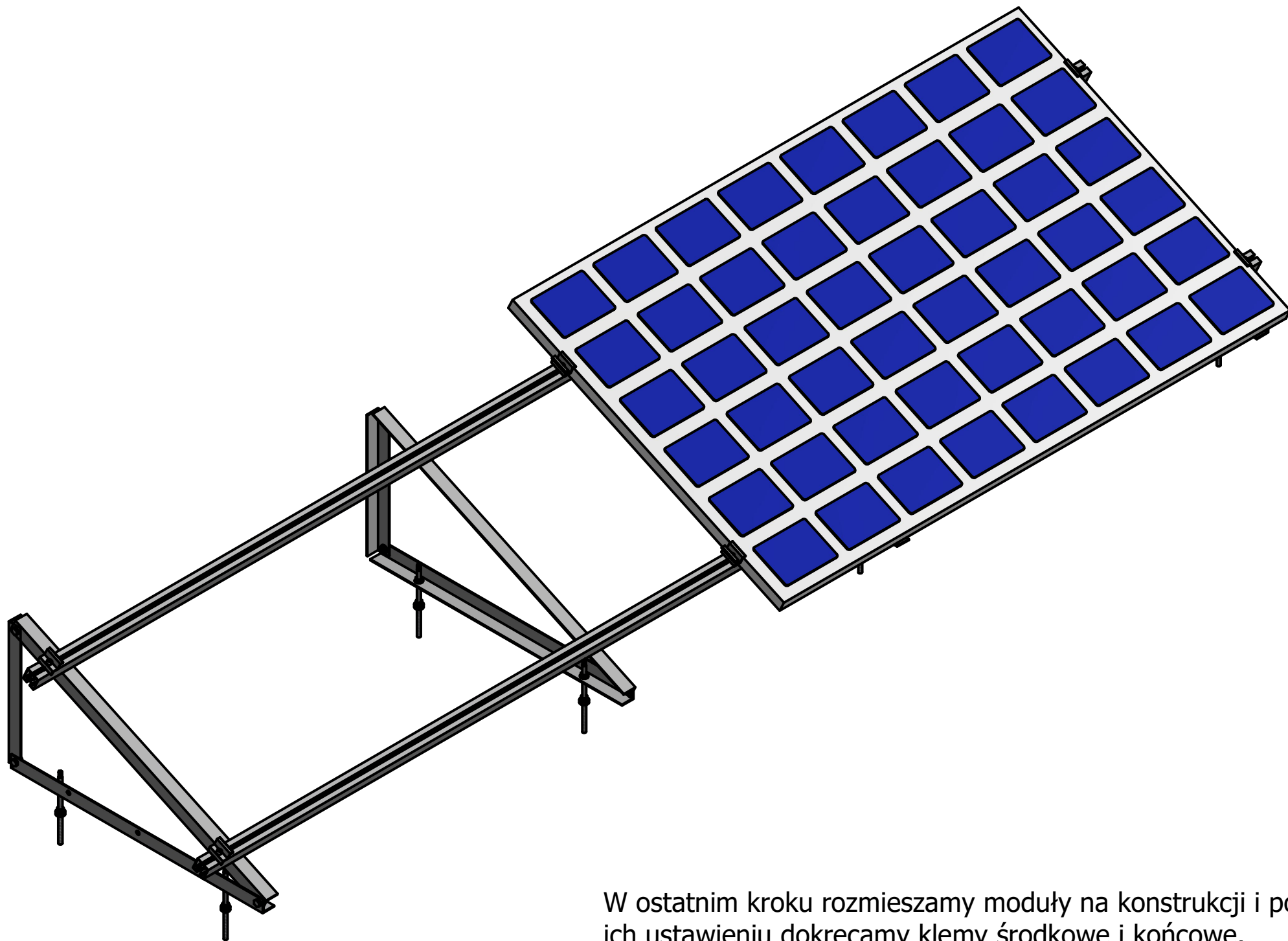

W ostatnim kroku rozmieszczamy moduły na konstrukcji i po odpowiednim ich ustawieniu dokręcamy klemy środkowe i końcowe.